



Participant ID	
Participant Name	
Test Center Name	
Test Date	29/09/2024
Test Time	5:00 PM - 7:00 PM
Subject	Technical Attendant I

Section : Technical

Q.1 यदि एक 10-V बैटरी को 5 ohm के दो प्रतिरोधकों के साथ श्रेणी क्रम में जोड़ा जाए, तो परिपथ में कितनी धारा (एम्पीयर में) प्रवाहित होगी?

- Ans
- A. 1.5
 - B. 3
 - C. 1
 - D. 0.5

Question ID : 6306801073843
 Option 1 ID : 6306804217557
 Option 2 ID : 6306804217558
 Option 3 ID : 6306804217556
 Option 4 ID : 6306804217555
 Status : Answered
 Chosen Option : C

Q.2 A highway or section thereof designated exclusively for use by pedal bikes is called _____.

- Ans
- A. verge
 - B. cycle track
 - C. kerb
 - D. footway

Question ID : 630680978252
 Option 1 ID : 6306803837002
 Option 2 ID : 6306803837001
 Option 3 ID : 6306803837003
 Option 4 ID : 6306803837000
 Status : Answered
 Chosen Option : B

Q.3 ब्रेजिंग (brazing) और सोल्डरिंग (soldering) के बीच प्राथमिक अंतर क्या है?

- Ans
- A. प्रयुक्त फ्लक्स का प्रकार
 - B. जिस पर प्रक्रियाएं निष्पादित की जाती हैं, वह तापमान
 - C. जुड़ने वाली सामग्री की मोटाई
 - D. जुड़ने वाली धातुओं के प्रकार

Question ID : 6306801076937
 Option 1 ID : 6306804229782
 Option 2 ID : 6306804229783
 Option 3 ID : 6306804229785
 Option 4 ID : 6306804229784
 Status : Answered
 Chosen Option : A

Q.4 विद्युत संस्थापनों में नट और बोल्ट को कसने या ढीला करने के लिए किस फिटिंग टूल (fitting tool) का उपयोग किया जाता है?

- Ans
- A. एलन रिंच (Allen wrench)
 - B. पाइप रिंच (Pipe wrench)
 - C. एडजस्टेबल स्पेनर (Adjustable spanner)
 - D. स्लिप जॉइंट प्लायर (Slip-joint plier)

Question ID : 6306801075874
 Option 1 ID : 6306804225570
 Option 2 ID : 6306804225568
 Option 3 ID : 6306804225569
 Option 4 ID : 6306804225571
 Status : Answered
 Chosen Option : D

Q.5 एकल-फेज ट्रांसफार्मर में इन्सुलेशन प्रतिरोध को मापने का प्राथमिक उद्देश्य क्या है?

- Ans
- A. वाइंडिंग प्रतिरोध निर्धारित करना
 - B. इन्सुलेशन की गुणवत्ता का आकलन करना और संभावित ब्रेकडाउन का पता लगाना
 - C. ट्रांसफार्मर की दक्षता की जांच करना
 - D. कोर के चुंबकीय गुणों को मापना

Question ID : 6306801075860
 Option 1 ID : 6306804225517
 Option 2 ID : 6306804225518
 Option 3 ID : 6306804225516
 Option 4 ID : 6306804225519
 Status : Answered
 Chosen Option : B

Q.6 आयरन-क्लैड ट्रिपल पोल (Iron-Clad Triple Pole - ICTP) मेन स्विच का दूसरा नाम क्या है?

- Ans
- A. TPIC स्विच
 - B. TPAC स्विच
 - C. ITCP स्विच
 - D. TPCI स्विच

Question ID : 630680970937
 Option 1 ID : 6306803807999
 Option 2 ID : 6306803808002
 Option 3 ID : 6306803808001
 Option 4 ID : 6306803808000
 Status : Answered
 Chosen Option : A

Q.7 ओम के नियम में, यदि वोल्टता (V) स्थिर है तो धारा (I) और प्रतिरोध (R) के बीच क्या संबंध है?

- Ans
- A. I, R के व्युत्क्रमानुपाती है।
 - B. I, R से स्वतंत्र है।
 - C. I, R के अनुक्रमानुपाती है।
 - D. I, R के बराबर है।

Question ID : 630680970095
 Option 1 ID : 6306803804800
 Option 2 ID : 6306803804802
 Option 3 ID : 6306803804799
 Option 4 ID : 6306803804801
 Status : Answered
 Chosen Option : A

Q.8 मिनिएचर सर्किट ब्रेकर (MCB) में, अतिभार और S.C. (लघुपरिपथ) के बीच क्या अंतर है?

- Ans
- A. लघुपरिपथ, धारा का एक त्वरित प्रोत्कर्ष है, जबकि अतिभार धीरे-धीरे होता है।
 - B. जब बाहरी लघुपरिपथ होता है, तो खराब उपकरणों में अतिभार होता है।
 - C. अतिभार, लघुपरिपथ के कारण होता है।
 - D. अतिभार के कारण अतितापन होता है, जबकि लघुपरिपथ के कारण स्पार्किंग होती है।

Question ID : 630680978332
 Option 1 ID : 6306803837316
 Option 2 ID : 6306803837317
 Option 3 ID : 6306803837319
 Option 4 ID : 6306803837318
 Status : Answered
 Chosen Option : A

Q.9 3 फेज मोल्डेड केस परिपथ विच्छेदक (3 phase Moulded Case Circuit Breaker) के लिए 500V पर अधिकतम धारा वहन क्षमता कितनी होगी?

- Ans A. 50-500A
 B. 50-600A
 C. 10-200A
 D. 100-800A

Question ID : 630680978317
 Option 1 ID : 6306803837257
 Option 2 ID : 6306803837258
 Option 3 ID : 6306803837256
 Option 4 ID : 6306803837259
 Status : Answered
 Chosen Option : D

Q.10 सुरक्षा के संबंध में भारतीय मानक किस प्रकार का आश्वासन देते हैं?

- Ans A. तेज़ डिलीवरी समय का आश्वासन
 B. कम लागत का आश्वासन
 C. जीवन और संपत्ति को होने वाले खतरों से सुरक्षा का आश्वासन
 D. उच्च उत्पाद विविधता का आश्वासन

Question ID : 630680969993
 Option 1 ID : 6306803804397
 Option 2 ID : 6306803804398
 Option 3 ID : 6306803804399
 Option 4 ID : 6306803804400
 Status : Answered
 Chosen Option : C

Q.11 विद्युत परिपथ को बाधित किए बिना विद्युत धारा को सटीक रूप से मापने के लिए किस मापक उपकरण का उपयोग किया जाता है, और इसके संचालन का सिद्धांत क्या है?

- Ans A. ऑसिलोस्कोप (Oscilloscope); तरंगरूपों का दृश्यांकन करके धारा को मापता है।
 B. क्लैम्प मीटर (Clamp meter); चालक पर चुंबकीय क्षेत्र का पता लगाकर धारा को मापता है।
 C. इन्सुलेशन टेस्टर (Insulation tester); उच्च वोल्टता का प्रयोग करके और विद्युतरोधन प्रतिरोध की जाँच करके धारा को मापता है।
 D. मल्टीमीटर (Multimeter); ज्ञात प्रतिरोध पर वोल्टता पात को मापकर धारा को मापता है।

Question ID : 6306801081941
 Option 1 ID : 6306804249297
 Option 2 ID : 6306804249296
 Option 3 ID : 6306804249298
 Option 4 ID : 6306804249295
 Status : Answered
 Chosen Option : B

Q.12 केबल की ऊष्म विसरण क्षमता बढ़ाने के लिए किस प्रकार की स्क्रीन का उपयोग किया जाता है?

- Ans A. प्लास्टिक
 B. धातु
 C. वायु
 D. पेपर

Question ID : 630680978283
 Option 1 ID : 6306803837120
 Option 2 ID : 6306803837121
 Option 3 ID : 6306803837123
 Option 4 ID : 6306803837122
 Status : Answered
 Chosen Option : D

Q.13 समीकरण, $\sum IR + \sum EMF = 0$ किसे निरूपित करता है?

- Ans A. ओम का नियम
 B. विद्युत परिपथों में शक्ति समीकरण
 C. किरचॉफ का धारा नियम
 D. किरचॉफ का वोल्टता नियम

Question ID : 630680970834
 Option 1 ID : 6306803807596
 Option 2 ID : 6306803807598
 Option 3 ID : 6306803807595
 Option 4 ID : 6306803807597
 Status : Answered
 Chosen Option : D

Q.14 ईएलसीबी (ELCB) का प्राथमिक कार्य क्या है?

- Ans A. भू-दोष का पता लगाने और परिपथ को वियोजित (disconnect) करना
 B. वोल्टता स्तर को विनियमित करना
 C. अति विद्युत्तधारा से रक्षा करना
 D. विद्युत्त उपभोग को मापना

Question ID : 630680107554
 Option 1 ID : 6306804224215
 Option 2 ID : 6306804224216
 Option 3 ID : 6306804224214
 Option 4 ID : 6306804224217
 Status : Answered
 Chosen Option : A

Q.15 IS 1255 के अनुसार, सड़क क्रॉसिंग के लिए भूमिगत केबल बिछाने हेतु कितनी न्यूनतम गहराई आवश्यक है?

- Ans A. 650 mm
 B. 450 mm
 C. 750 mm
 D. 550 mm

Question ID : 630680979550
 Option 1 ID : 6306803842170
 Option 2 ID : 6306803842168
 Option 3 ID : 6306803842171
 Option 4 ID : 6306803842169
 Status : Answered
 Chosen Option : B

Q.16 किस स्थिति में ऊर्ध्वस्थापी तार (stay wire) को भू-संपर्कन से हटाया जा सकता है?

- Ans A. यदि यह ट्रांसफार्मर से जुड़ा है
 B. यदि यह रंगा हुआ है
 C. यदि इसे प्लास्टिक आवरण में रखा गया है
 D. यदि कोई विद्युत्तरोधी जमीन से कम से कम 10 फीट की ऊंचाई पर रखा गया है

Question ID : 630680971013
 Option 1 ID : 6306803808298
 Option 2 ID : 6306803808295
 Option 3 ID : 6306803808296
 Option 4 ID : 6306803808297
 Status : Answered
 Chosen Option : A

Q.17 भारत के राष्ट्रीय विद्युत्त संहिता के अनुसार, यांत्रिक क्षति से सुरक्षा सुनिश्चित करने के लिए उच्च वोल्टता वाले भूमिगत केबल को न्यूनतम किस गहराई पर स्थापित किया जाना चाहिए?

- Ans A. 1.0 मीटर
 B. 1.5 मीटर
 C. 0.5 मीटर
 D. 1.2 मीटर

Question ID : 6306801080054
 Option 1 ID : 6306804242058
 Option 2 ID : 6306804242060
 Option 3 ID : 6306804242057
 Option 4 ID : 6306804242059
 Status : Answered
 Chosen Option : D

Q.18 वायरवेज़ (wireways) का आवरण किस आकृति का हो सकता है?

- Ans A. षटकोणीय
 B. वर्गाकार या आयताकार
 C. त्रिभुजाकार
 D. वृत्ताकार

Question ID : 630680970912
 Option 1 ID : 6306803807902
 Option 2 ID : 6306803807900
 Option 3 ID : 6306803807901
 Option 4 ID : 6306803807899
 Status : Answered
 Chosen Option : D

Q.19 एक चालक पदार्थ में एक साथ जुड़ने पर किस प्रकार की प्रक्रिया में अधिकतम धारण सामर्थ्य (holding strength) होती है?

- Ans A. सोल्डरिंग (Soldering)
 B. व्यावर्तन (Twisting)
 C. ब्रेज़िंग (Brazing)
 D. वेल्डिंग (Welding)

Question ID : 630680977670
 Option 1 ID : 6306803834770
 Option 2 ID : 6306803834773
 Option 3 ID : 6306803834771
 Option 4 ID : 6306803834772
 Status : Answered
 Chosen Option : A

Q.20 3-फेज परिपथ के R, Y, B वाले स्थिर वायरिंग के लिए गैर-लचीले तारों और अनावृत चालकों के कोर की रंग पहचान की पहचान किस प्रकार होती है?

- Ans A. फेज R-लाल, फेज Y-भूरा, फेज B-नीला
 B. फेज R-लाल, फेज Y-पीला, फेज B-नीला
 C. फेज R-लाल, फेज Y-नीला, फेज B-पीला
 D. फेज R-नारंगी, फेज Y-काला, फेज B-नीला

Question ID : 630680977180
 Option 1 ID : 6306803832799
 Option 2 ID : 6306803832800
 Option 3 ID : 6306803832797
 Option 4 ID : 6306803832798
 Status : Answered
 Chosen Option : B

Q.21 धातु के पृष्ठ पर वेल्डिंग के लिए भरक छड़ (filler rod) का चयन करते समय निम्नलिखित में से किस कारक पर विचार नहीं किया जाता है?

- Ans A. आधार धातु का प्रकार और संरचना
 B. आधार धातु (base metal) की कठोरता
 C. कोर की कोर सज्जा (edge preparation) का प्रकार
 D. वेल्डिंग की स्थिति

Question ID : 630680979641
 Option 1 ID : 6306803842533
 Option 2 ID : 6306803842532
 Option 3 ID : 6306803842535
 Option 4 ID : 6306803842534
 Status : Answered
 Chosen Option : B

Q.22 घरेलू संस्थापन में आयरन क्लैड डबल पोल (ICDP) मेन स्विच किन घटकों को नियंत्रित करता है?

- Ans A. फेज और न्यूट्रल
 B. लाइन (Line) और न्यूट्रल (neutral)
 C. केवल फेज (phase)
 D. केवल लाइन

Question ID : 630680977091
 Option 1 ID : 6306803832441
 Option 2 ID : 6306803832440
 Option 3 ID : 6306803832439
 Option 4 ID : 6306803832442
 Status : Answered
 Chosen Option : C

Q.23 BIS मानकों के अनुसार, जल और धूल के अंतर्गमन से सुरक्षा हेतु आउटडोर विद्युत अंतःक्षेत्र (electrical enclosure) के लिए अपेक्षित इन्ग्रेस प्रोटेक्शन (IP) रेटिंग कितनी होती है?

- Ans A. IP65
 B. IP67
 C. IP44
 D. IP54

Question ID : 6306801077829
 Option 1 ID : 6306804233309
 Option 2 ID : 6306804233310
 Option 3 ID : 6306804233307
 Option 4 ID : 6306804233308
 Status : Answered
 Chosen Option : A

Q.24 यदि तीन धाराएं, 2A, 4A और 6A, एक संधि में प्रवेश कर रही हैं, तो KCL की पूर्ति करने के लिए संधि से निकलने वाली कुल धारा कितनी है?

- Ans A. 15A
 B. 10A
 C. 11A
 D. 12A

Question ID : 630680970889
Option 1 ID : 6306803807813
Option 2 ID : 6306803807814
Option 3 ID : 6306803807811
Option 4 ID : 6306803807812
Status : Answered
Chosen Option : D

Q.25 एकल-फेज ट्रांसफार्मर में द्वितीयक कुंडलन के टर्मिनलों के लिए मानक अभिधान (standard designations) क्या है?

- Ans A. Y1 और Y2
 B. X1 और X2
 C. A1 और A2
 D. H1 और H2

Question ID : 6306801081868
Option 1 ID : 6306804249005
Option 2 ID : 6306804249006
Option 3 ID : 6306804249004
Option 4 ID : 6306804249003
Status : Answered
Chosen Option : C

Q.26 विद्युत परिपथ का कौन-सा घटक, अधिभार संरक्षक (overload protector) के रूप में कार्य करता है?

- Ans A. अर्धचालक (Semiconductor)
 B. फ्यूज (Fuse)
 C. प्रतिरोधक (Resistor)
 D. चालक (Conductor)

Question ID : 630680976449
Option 1 ID : 6306803829805
Option 2 ID : 6306803829802
Option 3 ID : 6306803829803
Option 4 ID : 6306803829804
Status : Answered
Chosen Option : B

Q.27 किसी परिपथ में, किसी बंद पथ की परिवेशी वोल्टताओं का बीजगणितीय योग _____ होता है।

- Ans A. 1
 B. -2
 C. -1
 D. 0

Question ID : 630680976507
Option 1 ID : 6306803830039
Option 2 ID : 6306803830037
Option 3 ID : 6306803830036
Option 4 ID : 6306803830038
Status : Answered
Chosen Option : D

Q.28 एक श्रेणी परिपथ में, 5 ओम, 10 ओम और R ओम वाले तीन प्रतिरोधक 120 V आपूर्ति से जुड़े हैं। यदि परिपथ से प्रवाहित होने वाली कुल विद्युत धारा 4 A है, तो अज्ञात प्रतिरोधक R का मान कितना होगा?

- Ans A. 20 ओम
 B. 22 ओम
 C. 15 ओम
 D. 10 ओम

Question ID : 6306801080214
Option 1 ID : 6306804242723
Option 2 ID : 6306804242724
Option 3 ID : 6306804242722
Option 4 ID : 6306804242721
Status : Answered
Chosen Option : C

Q.29 विद्युत प्रणालियों में भू-संपर्कन का प्राथमिक उद्देश्य क्या है?

- Ans
- A. विद्युत् चालकता बढ़ाना
 - B. बिजली की खपत कम करना
 - C. मानव शरीर को विद्युत प्रघात से बचाना
 - D. सिग्नल के सामर्थ्य का संवर्धन करना

Question ID : 630680970948
 Option 1 ID : 6306803808043
 Option 2 ID : 6306803808044
 Option 3 ID : 6306803808045
 Option 4 ID : 6306803808046
 Status : Answered
 Chosen Option : C

Q.30 ज्वाला या प्रतिविस्फोटन के प्रसार को रोकने के लिए बैकफायर अरेस्टर (backfire arrestor) में निम्नलिखित में से कौन-सा घटक महत्वपूर्ण है?

- Ans
- A. प्रेशर रेगुलेटर (pressure regulator)
 - B. टेंपरेचर सेंसर (temperature sensor)
 - C. फ़िल्टर (filter)
 - D. फ्लेम अरेस्टर (flame arrestor)

Question ID : 6306801077756
 Option 1 ID : 6306804233020
 Option 2 ID : 6306804233021
 Option 3 ID : 6306804233019
 Option 4 ID : 6306804233022
 Status : Answered
 Chosen Option : B

Q.31 निम्नलिखित में से कौन-सी अभिवाह सामग्री (flux materials), तांबे, पीतल और टिन की प्लेटों को जोड़ने के लिए उपयोग की जाती है तथा अत्यधिक संक्षारक होती है?

- Ans
- A. पोटेशियम पेरोक्साइड
 - B. मर्करी क्लोराइड
 - C. मैग्नीशियम क्लोराइड
 - D. जिंक क्लोराइड

Question ID : 630680978790
 Option 1 ID : 6306803839148
 Option 2 ID : 6306803839146
 Option 3 ID : 6306803839147
 Option 4 ID : 6306803839145
 Status : Answered
 Chosen Option : D

Q.32 एक पाइप वाइस (pipe vice), कार्यवस्तु उसके सतह पर कितने बिंदुओं पर पकड़ता है?

- Ans
- A. चार बिंदु
 - B. दो बिंदु
 - C. तीन बिंदु
 - D. पाँच बिंदु

Question ID : 630680971122
 Option 1 ID : 6306803808718
 Option 2 ID : 6306803808715
 Option 3 ID : 6306803808716
 Option 4 ID : 6306803808717
 Status : Answered
 Chosen Option : A

Q.33 भूमिगत संस्थापनों में क्रॉस-लिंकड पॉलीथीन (XLPE) इंसुलेटेड केबल का उपयोग करने का प्राथमिक कारण क्या है?

- Ans
- A. अन्य केबलों की तुलना में निम्न लागत
 - B. उच्च धारा वहन क्षमता
 - C. आर्द्रता और रसायनों का प्रतिरोध
 - D. संस्थापित करना सरल

Question ID : 6306801080039
 Option 1 ID : 6306804241997
 Option 2 ID : 6306804241998
 Option 3 ID : 6306804241999
 Option 4 ID : 6306804242000
 Status : Answered
 Chosen Option : C

Q.34 किसी प्रतिरोधक की सह्यता रेटिंग (tolerance rating) क्या दर्शाती है?

- Ans A. इसके द्वारा सहन की जा सकने वाली अधिकतम वोल्टता
 B. प्रतिरोधक के वास्तविक प्रतिरोध की अंकित मान से प्रतिशत भिन्नता
 C. इसके द्वारा क्षय की जा सकने वाली अधिकतम शक्ति
 D. न्यूनतम प्रचालन तापमान

Question ID : 6306801080187
 Option 1 ID : 6306804242615
 Option 2 ID : 6306804242614
 Option 3 ID : 6306804242613
 Option 4 ID : 6306804242616
 Status : Answered
 Chosen Option : A

Q.35 भारत की राष्ट्रीय विद्युत संहिता के अनुसार, निम्नलिखित में से कौन-सा, विद्युत संस्थापन पर लागू नहीं होता है?

- Ans A. कार्यालय भवन
 B. चिकित्सा स्थल
 C. मोटर वाहन
 D. होटल

Question ID : 630680977736
 Option 1 ID : 6306803835036
 Option 2 ID : 6306803835037
 Option 3 ID : 6306803835039
 Option 4 ID : 6306803835038
 Status : Answered
 Chosen Option : C

Q.36 संपूर्ण विद्युत प्रणाली (उपकरण) को खराबी आने पर अपक्रिया से बचाने की विधि को _____ के रूप में वर्णित किया जा सकता है।

- Ans A. वेलिंग
 B. अर्थिंग
 C. सोल्डरिंग
 D. ग्राउंडिंग

Question ID : 630680977134
 Option 1 ID : 6306803832616
 Option 2 ID : 6306803832613
 Option 3 ID : 6306803832615
 Option 4 ID : 6306803832614
 Status : Answered
 Chosen Option : D

Q.37 निम्नलिखित को सुमेलित कीजिए।

छैनी के प्रकार	कार्य
1. चपटी छैनी (Flat Chisel)	a. की-वे, खांचे और छिद्र काटना
2. अनुप्रस्थ काट छैनी (Cross Cut Chisel)	b. कोनों पर सामग्री को घिसना
3. अर्द्ध गोलीय भाग वाली छैनी (Half Round Nose Chisel)	c. जोड़ों से अतिरिक्त धातु को छीलना
4. डायमंड प्वाइंट छैनी (Diamond Point Chisel)	d. घुमावदार खांचे काटना

- Ans A. 1-c, 2-a, 3-d, 4-b
 B. 1-b, 2-a, 3-d, 4-c
 C. 1-c, 2-b, 3-a, 4-d
 D. 1-b, 2-d, 3-a, 4-c

Question ID : 630680977513
 Option 1 ID : 6306803834119
 Option 2 ID : 6306803834121
 Option 3 ID : 6306803834118
 Option 4 ID : 6306803834120
 Status : Answered
 Chosen Option : A

Q.38 भूसंपर्कन प्रतिरोध (earthing resistance) को मापने का प्राथमिक उद्देश्य क्या है?

- Ans A. विद्युत उपकरणों की दक्षता को मापना
 B. भूसंपर्कन प्रणाली में दोष धारा को सुरक्षित रूप से क्षय (dissipate) करने के लिए निम्न प्रतिरोध को सुनिश्चित करना
 C. विद्युत ऊर्जा उपभोग का आकलन करना
 D. सिस्टम के वोल्टता स्तर को निर्धारित करना

Question ID : 6306801075664
 Option 1 ID : 6306804224684
 Option 2 ID : 6306804224683
 Option 3 ID : 6306804224685
 Option 4 ID : 6306804224682
 Status : Answered
 Chosen Option : B

Q.39 बॉल पीन हथौड़े का आकार _____ के भार में व्यक्त किया जाता है।

- Ans A. धात्विक शीर्ष
 B. लकड़ी के हैंडल
 C. उस वस्तु के, जिस पर हथौड़े का उपयोग किया जाना है,
 D. धात्विक शीर्ष और लकड़ी के हैंडल दोनों

Question ID : 630680977444
 Option 1 ID : 6306803833848
 Option 2 ID : 6306803833847
 Option 3 ID : 6306803833850
 Option 4 ID : 6306803833849
 Status : Answered
 Chosen Option : D

Q.40 एक समानांतर परिपथ में, आपूर्ति की गई कुल धारा 12A है और प्रतिरोधक 4 ohms, 6 ohms और R3 ohms हैं। यदि प्रत्येक प्रतिरोधक पर वोल्टता 24V है, तो R3 का मान कितना है?

- Ans A. 8 ohms
 B. 18 ohms
 C. 14 ohms
 D. 12 ohms

Question ID : 6306801080232
 Option 1 ID : 6306804242789
 Option 2 ID : 6306804242792
 Option 3 ID : 6306804242791
 Option 4 ID : 6306804242790
 Status : Answered
 Chosen Option : D

Q.41 निम्नलिखित में से किस स्थिति में, ओम का नियम लागू होता है?

- Ans A. आर्किंग लैंप (Arching lamps) में
 B. जब विद्युत अपघट्यों से धारा प्रवाहित होती है
 C. निर्वात अनुपात के मान में
 D. विद्युतरोधी में

Question ID : 630680976480
 Option 1 ID : 6306803829930
 Option 2 ID : 6306803829928
 Option 3 ID : 6306803829931
 Option 4 ID : 6306803829929
 Status : Answered
 Chosen Option : D

Q.42 वेल्डिंग में, किसी विशिष्ट आधार धातु के लिए उपयुक्त भरक धातु (filler metal) का चयन करना क्यों महत्वपूर्ण है, और इस चयन प्रक्रिया में एक मुख्य बिन्दु क्या है?

- Ans A. भरक धातु का रंग, आधार धातु के समान होना चाहिए ताकि वेल्ड के स्वरूप से मेल खा सके।
 B. भरक धातु का गलनांक समान या उच्च होना चाहिए और अच्छी संलयन और जोड़ की मजबूती सुनिश्चित करने के लिए संगत रासायनिक संघटन होना चाहिए।
 C. सरल अनुप्रयोग सुनिश्चित करने के लिए भरक धातु का गलनांक, आधार धातु की तुलना में कम होना चाहिए।
 D. वेल्डिंग प्रक्रिया को गति देने के लिए भरक धातु को तेजी से ठंडा होने की इसकी क्षमता के आधार पर चयन किया जाना चाहिए।

Question ID : 6306801082007
 Option 1 ID : 6306804249567
 Option 2 ID : 6306804249566
 Option 3 ID : 6306804249565
 Option 4 ID : 6306804249568
 Status : Answered
 Chosen Option : C

Q.43 किस प्रकार की वायरिंग का उपयोग प्रायः व्यवस्थित स्वरूप प्राप्त करने तथा केबलों को यांत्रिक सुरक्षा प्रदान करने के लिए किया जाता है?

- Ans A. पीवीसी केसिंग और कैपिंग वायरिंग (PVC casing and capping wiring)
 B. क्लीट वायरिंग (Cleat wiring)
 C. मेटल पीवीसी कंड्यूट वायरिंग (Metal PVC conduit wiring)
 D. सीटीएस/टीआरएस (बैटन) वायरिंग (CTS/TRS (batten) wiring)

Question ID : 630680970922
 Option 1 ID : 6306803807942
 Option 2 ID : 6306803807939
 Option 3 ID : 6306803807941
 Option 4 ID : 6306803807940
 Status : Answered
 Chosen Option : C

Q.44 Which of the following is a common method for testing insulation resistance on a transformer?

- Ans A. High-voltage DC testing
 B. Magnetic flux measurement
 C. Low-voltage AC testing
 D. Power factor testing

Question ID : 6306801075856
 Option 1 ID : 6306804225500
 Option 2 ID : 6306804225502
 Option 3 ID : 6306804225501
 Option 4 ID : 6306804225503
 Status : Answered
 Chosen Option : B

Q.45 Based on the voltage classification, which of the following is NOT included for the underground cables?

- Ans A. High tension cables
 B. Extra super voltage cables
 C. Low tension cables
 D. Medium tension cables

Question ID : 630680978279
 Option 1 ID : 6306803837105
 Option 2 ID : 6306803837107
 Option 3 ID : 6306803837104
 Option 4 ID : 6306803837106
 Status : Answered
 Chosen Option : D

Q.46 एक विद्युत परिपथ में 6 kA शॉर्ट सर्किट ब्रेकिंग क्षमता वाली MCB का उपयोग किया गया है। इसके अनुप्रयोग के संदर्भ में 6 kA रेटिंग क्या दर्शाती है?

- Ans A. ट्रिपिंग के बिना MCB से प्रवाहित हो सकने वाली अधिकतम धारा
 B. वह अधिकतम धारा जिस पर संस्थापन को क्षति पहुँचे बिना MCB ट्रिप कर सकती है
 C. वह अधिकतम प्रोल्कर्ष धारा जिसे MCB द्वारा वहन किया जा सकता है
 D. वह अधिकतम धारा, जो MCB को क्षति पहुँचे बिना इसके द्वारा बाधित की जा सकती है

Question ID : 6306801081167
 Option 1 ID : 6306804246253
 Option 2 ID : 6306804246254
 Option 3 ID : 6306804246255
 Option 4 ID : 6306804246256
 Status : Answered
 Chosen Option : C

Q.47 ओम के नियम से क्या तात्पर्य है?

- Ans A. किसी चालक का प्रतिरोध उससे प्रवाहित धारा के अनुक्रमानुपाती होता है।
 B. किसी परिपथ में शक्ति, वोल्टता के व्युत्क्रमानुपाती होती है।
 C. किसी चालक पर वोल्टता प्रतिरोध के अनुक्रमानुपाती होता है।
 D. किसी चालक से प्रवाहित धारा उस पर वोल्टता के अनुक्रमानुपाती होती है।

Question ID : 630680970089
 Option 1 ID : 6306803804775
 Option 2 ID : 6306803804776
 Option 3 ID : 6306803804773
 Option 4 ID : 6306803804774
 Status : Answered
 Chosen Option : D

Q.48 बट वेल्डिंग (Butt welding) के लिए किस रेंज में वोल्टता की आवश्यकता होती है?

Ans A. 220-230V

B. 2-8V

C. 8-16V

D. 24-32V

Question ID : 6306801076825
 Option 1 ID : 6306804229388
 Option 2 ID : 6306804229385
 Option 3 ID : 6306804229386
 Option 4 ID : 6306804229387
 Status : Answered
 Chosen Option : D

Q.49 While performing a continuity test on a transformer internal winding, how will the resistance value be?

Ans A. Low

B. Medium

C. High

D. Very high

Question ID : 630680978717
 Option 1 ID : 6306803838853
 Option 2 ID : 6306803838854
 Option 3 ID : 6306803838852
 Option 4 ID : 6306803838851
 Status : Answered
 Chosen Option : A

Q.50 एकल-फेज ट्रांसफार्मर में वाइंडिंग की निरंतरता का परीक्षण करने के लिए आमतौर पर किस उपकरण का उपयोग किया जाता है?

Ans A. ओहमीटर (Ohmmeter)

B. क्लैम्प मीटर (Clamp meter)

C. इंसुलेशन रेजिस्टेंस टेस्टर (Insulation resistance tester)

D. दोलनदर्शी या ऑसिलोस्कोप (Oscilloscope)

Question ID : 6306801075844
 Option 1 ID : 6306804225455
 Option 2 ID : 6306804225456
 Option 3 ID : 6306804225454
 Option 4 ID : 6306804225453
 Status : Answered
 Chosen Option : A

Q.51 _____ शब्द का उपयोग बाहरी प्रकाश व्यवस्था का वर्णन करने के लिए किया जाता है, जिसे सामान्यतः खंभों पर संस्थापित किया जाता है और पार्किंग स्थलों, पथों, सड़कों और व्यावसायिक और शैक्षिक परिसरों में देखा जाता है।

Ans A. स्तंभ शीर्ष विद्युत्दीप (Post top luminaire)

B. अर्ध-अंतक विद्युत्दीप (Semi-cut-off luminaire)

C. एकीकृत विद्युत्दीप (Integral luminaire)

D. मार्ग-प्रकाश विद्युत्दीप (Street lighting luminaire)

Question ID : 630680978246
 Option 1 ID : 6306803836978
 Option 2 ID : 6306803836977
 Option 3 ID : 6306803836976
 Option 4 ID : 6306803836979
 Status : Answered
 Chosen Option : D

Q.52 चार लैंप समानांतर में जुड़े हुए हैं, जैसा कि चित्र में दिखाया गया है। जब इनपुट वोल्टेज 20V है, तो 10W वाले लैंप में वोल्टता कितनी होगी?

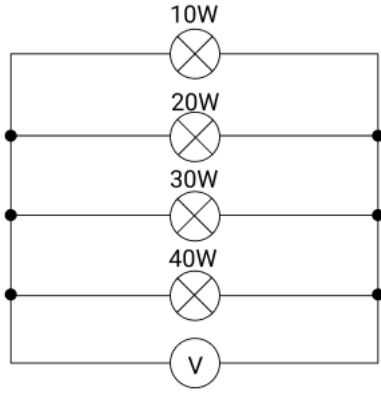

- Ans A. 80V
 B. 30V
 C. 40V
 D. 20V

Question ID : 630680979602
 Option 1 ID : 6306803842379
 Option 2 ID : 6306803842377
 Option 3 ID : 6306803842378
 Option 4 ID : 6306803842376
 Status : Answered
 Chosen Option : D

Q.53 PVC कंड्यूटस (conduit) क्यों प्रचलित है?

- Ans A. वे आद्र और रसायनों के प्रतिरोधी होते हैं।
 B. वे भारी होते हैं।
 C. वे सुचालक होते हैं।
 D. वे महंगे होते हैं।

Question ID : 630680970899
 Option 1 ID : 6306803807852
 Option 2 ID : 6306803807851
 Option 3 ID : 6306803807854
 Option 4 ID : 6306803807853
 Status : Answered
 Chosen Option : A

Q.54 निम्नलिखित में से कौन-सा, भूमिगत केबल का उपयोग करने का प्रमुख दोष है?

- Ans A. जोड़ों (joints) की उच्च लागत
 B. अधिक दोषों का उत्पन्न होना
 C. अधिक क्षति की संभावनाएं
 D. उच्च अनुरक्षण लागत

Question ID : 630680978270
 Option 1 ID : 6306803837070
 Option 2 ID : 6306803837071
 Option 3 ID : 6306803837068
 Option 4 ID : 6306803837069
 Status : Answered
 Chosen Option : A

Q.55 एकल-फेज ट्रांसफार्मर पर निरंतरता परीक्षण (continuity test) करते समय, निम्नलिखित में से कौन-सा चरण सही है?

- Ans A. वाइंडिंग और ग्राउंड के बीच प्रतिरोध को मापने के लिए इन्सुलेशन प्रतिरोध टेस्टर का उपयोग करना
 B. ट्रांसफार्मर को उसके रेटेड लोड से कनेक्ट करना और प्रवाहित धारा को मापना
 C. मल्टीमीटर से प्राथमिक वाइंडिंग के सिरों पर वोल्टता का मापन करना
 D. ओममीटर से प्राथमिक और द्वितीयक वाइंडिंग के प्रतिरोध की जाँच करना

Question ID : 6306801075850
 Option 1 ID : 6306804225478
 Option 2 ID : 6306804225480
 Option 3 ID : 6306804225477
 Option 4 ID : 6306804225479
 Status : Answered
 Chosen Option : D

Q.56 Which of the following electrical parameters is calculated by the Kirchoff law?

- Ans A. Conductance
 B. Permeance
 C. Voltage
 D. Capacitance

Question ID : 630680979632
Option 1 ID : 6306803842497
Option 2 ID : 6306803842499
Option 3 ID : 6306803842496
Option 4 ID : 6306803842498
Status : Answered
Chosen Option : C

Q.57 उत्कृष्ट भू-संपर्कन की क्या विशेषता होती है?

- Ans A. निम्न प्रतिरोध
 B. मध्यम प्रतिरोध
 C. उच्च प्रतिरोध
 D. परिवर्ती प्रतिरोध

Question ID : 630680970973
Option 1 ID : 6306803808137
Option 2 ID : 6306803808136
Option 3 ID : 6306803808135
Option 4 ID : 6306803808138
Status : Answered
Chosen Option : A

Q.58 The formula $R_{eH} = P_{SC}/I_{SC}^2$ ohms is obtained from which type of test in transformer?
(Consider R_{eH} = Equal Resistance on High voltage side, P_{SC} = Power in watts and I_{SC} = Current in Amperes.)

- Ans A. Open circuit test
 B. Short circuit test
 C. Insulation resistance test
 D. Load test

Question ID : 630680971068
Option 1 ID : 6306803808504
Option 2 ID : 6306803808503
Option 3 ID : 6306803808506
Option 4 ID : 6306803808505
Status : Answered
Chosen Option : B

Q.59 भारत के राष्ट्रीय विद्युत संहिता के अनुसार, दीर्घकालिक निष्पादन सुनिश्चित करने हेतु भूमिगत केबलों के लिए विद्युत्तरोधी सामग्री में निम्नलिखित में से कौन-सी विशेषता होनी चाहिए?

- Ans A. आद्रता और रसायनों के प्रति उच्च प्रतिरोध
 B. उच्च नम्यता
 C. निम्न पराविद्युतांक
 D. निम्न लागत

Question ID : 6306801080173
Option 1 ID : 6306804242543
Option 2 ID : 6306804242541
Option 3 ID : 6306804242542
Option 4 ID : 6306804242544
Status : Answered
Chosen Option : A

Q.60 किरचॉफ के वोल्टता नियम के अनुसार, बैटरी के ऋणात्मक टर्मिनल से धनात्मक टर्मिनल की ओर जाने पर वोल्टता वृद्धि को किस चिह्न से दर्शाया जाना चाहिए?

- Ans A. धनात्मक
 B. ऋणात्मक
 C. यह परिपथ में प्रतिरोध पर निर्भर करता है।
 D. शून्य

Question ID : 630680970848
Option 1 ID : 6306803807647
Option 2 ID : 6306803807648
Option 3 ID : 6306803807650
Option 4 ID : 6306803807649
Status : Answered
Chosen Option : A

Q.61 उन्नत काष्ठकर्म में प्रयुक्त रूखनी (firmer chisel) के लिए ब्लेड की मानक लंबाई कितनी होती है?

- Ans
- A. 200 mm
 - B. 100 mm
 - C. 150 mm
 - D. 125 mm

Question ID : 630680971097
 Option 1 ID : 6306803808622
 Option 2 ID : 6306803808619
 Option 3 ID : 6306803808621
 Option 4 ID : 6306803808620
 Status : Answered
 Chosen Option : C

Q.62 निम्नलिखित में से कौन-सा, BIS मानक के अंतर्गत भारत के राष्ट्रीय विद्युत संहिता 2023 का हिस्सा नहीं है?

- Ans
- A. विद्युत वाहनों में विद्युत संस्थापन
 - B. सौर प्रकाशवोल्टीय (pv) बिजली प्रदाय प्रणाली
 - C. जोखिमभरे क्षेत्रों में विद्युत संस्थापन
 - D. स्टैंडबाय जनरेटिंग स्टेशनों और कैप्टिव सबस्टेशनों में विद्युत संस्थापन

Question ID : 630680975399
 Option 1 ID : 6306803825618
 Option 2 ID : 6306803825619
 Option 3 ID : 6306803825617
 Option 4 ID : 6306803825616
 Status : Answered
 Chosen Option : A

Q.63 Which of the following is a significant benefit of using underground cables in urban areas?

- Ans
- A. Less initial planning
 - B. Lower installation cost compared to overhead lines
 - C. Easier to upgrade and modify
 - D. Reduced risk of power outages due to weather

Question ID : 6306801073686
 Option 1 ID : 6306804216922
 Option 2 ID : 6306804216919
 Option 3 ID : 6306804216921
 Option 4 ID : 6306804216920
 Status : Answered
 Chosen Option : D

Q.64 एक धारा-प्रचालित ELCB में, एक टोरोइड वलय चुंबकीय पदार्थ पर कितनी प्राथमिक और द्वितीयक वाइंडिंग लपेटें जाती हैं?

- Ans
- A. एक प्राथमिक और एक द्वितीयक
 - B. दो प्राथमिक और दो द्वितीयक
 - C. दो प्राथमिक और एक द्वितीयक
 - D. एक प्राथमिक और दो द्वितीयक

Question ID : 630680977279
 Option 1 ID : 6306803833193
 Option 2 ID : 6306803833194
 Option 3 ID : 6306803833195
 Option 4 ID : 6306803833196
 Status : Answered
 Chosen Option : A

Q.65 माप के लिए माइक्रोमीटर का उपयोग करने से पहले, क्या किया जाना चाहिए?

- Ans
- A. यह सुनिश्चित करना चाहिए कि माइक्रोमीटर साफ है।
 - B. माइक्रोमीटर में त्रुटियों की जाँच की जानी चाहिए।
 - C. यह सुनिश्चित किया जाना चाहिए कि माइक्रोमीटर ठीक से संग्रहीत है।
 - D. माइक्रोमीटर को मानक प्रमापी से अंशोधन (Calibrate) किया जाना चाहिए।

Question ID : 630680971105
 Option 1 ID : 6306803808651
 Option 2 ID : 6306803808652
 Option 3 ID : 6306803808654
 Option 4 ID : 6306803808653
 Status : Answered
 Chosen Option : D

Q.66 What is a main difference between soldering and brazing regarding how hot the base metal gets?

- Ans A. Both soldering and brazing are done at room temperature
 B. In soldering, the base metal stays cool; in brazing, the base metal gets very hot
 C. In soldering, the base metal is heated until it melts; in brazing, the base metal stays cool
 D. Both soldering and brazing heat the base metal until it melts

Question ID : 630680973844
Option 1 ID : 6306803819136
Option 2 ID : 6306803819134
Option 3 ID : 6306803819133
Option 4 ID : 6306803819135
Status : Answered
Chosen Option : B

Q.67 यदि किसी प्रतिरोधक की क्षमता 2 वाट और 50 ओम है, तो वह अधिकतम कितनी वोल्टता हैंडल कर सकता है?

- Ans A. 20 वोल्ट
 B. 10 वोल्ट
 C. 5 वोल्ट
 D. 15 वोल्ट

Question ID : 6306801073874
Option 1 ID : 6306804217682
Option 2 ID : 6306804217680
Option 3 ID : 6306804217679
Option 4 ID : 6306804217681
Status : Answered
Chosen Option : B

Q.68 मोटर और ट्रांसफार्मर जैसे प्रेरणिक भारों की आपूर्ति करने वाले परिपथ की सुरक्षा के लिए किस प्रकार की एमसीबी (MCB) सबसे उपयुक्त है?

- Ans A. टाइप B एमसीबी
 B. टाइप C एमसीबी
 C. टाइप A एमसीबी
 D. टाइप D एमसीबी

Question ID : 6306801081160
Option 1 ID : 6306804246226
Option 2 ID : 6306804246227
Option 3 ID : 6306804246225
Option 4 ID : 6306804246228
Status : Answered
Chosen Option : A

Q.69 What is the voltage-carrying capacity for pressure cables, which are mainly used for 3-phase service?

- Ans A. Beyond 66kV
 B. Up to 11kV
 C. From 11kV to 22kV
 D. From 22kV to 66kV

Question ID : 630680975506
Option 1 ID : 6306803826051
Option 2 ID : 6306803826048
Option 3 ID : 6306803826049
Option 4 ID : 6306803826050
Status : Answered
Chosen Option : A

Q.70 उत्पादन प्रक्रियाओं को सुव्यवस्थित करने और गुणवत्ता नियंत्रण प्रणाली शुरू करने का प्रमुख लाभ क्या है?

- Ans A. अधिक विनिर्माण लागत
 B. उत्पादन समय में वृद्धि
 C. बाजार की प्रतिस्पर्धात्मकता में कमी
 D. बेहतर दक्षता और उत्पाद की गुणवत्ता

Question ID : 630680969992
Option 1 ID : 6306803804394
Option 2 ID : 6306803804393
Option 3 ID : 6306803804396
Option 4 ID : 6306803804395
Status : Answered
Chosen Option : D

Q.71 दो प्रतिरोधकों वाले समानांतर परिपथ में, कुल प्रतिरोध 5 ohms दिया गया है। यदि एक प्रतिरोधक का मान 10 ohms है, तो दूसरे प्रतिरोधक का मान कितना होगा?

- Ans A. 10 ohms
 B. 15 ohms
 C. 12 ohms
 D. 20 ohms

Question ID : 6306801080225
 Option 1 ID : 6306804242761
 Option 2 ID : 6306804242763
 Option 3 ID : 6306804242762
 Option 4 ID : 6306804242764
 Status : Answered
 Chosen Option : A

Q.72 ट्रांसफार्मर इन्सुलेशन का परीक्षण करने के लिए मेगर (megger) का उपयोग करने पर निम्नलिखित में से कौन-सा प्राचल प्राप्त होता है?

- Ans A. प्रेरकत्व
 B. चालकता
 C. संधारिता
 D. प्रतिरोध

Question ID : 630680978728
 Option 1 ID : 6306803838897
 Option 2 ID : 6306803838898
 Option 3 ID : 6306803838895
 Option 4 ID : 6306803838896
 Status : Answered
 Chosen Option : D

Q.73 औद्योगिक संस्थानों में, यांत्रिक क्षति के उच्च जोखिम वाले क्षेत्रों में वायरिंग के लिए किस प्रकार की केबल की अनुशंसा की जाती है?

- Ans A. कोएक्सियल केबल (Coaxial cable)
 B. पीवीसी-इंसुलेटेड केबल (PVC-insulated cable)
 C. आर्मर्ड केबल (Armored cable)
 D. फ्लेक्सिबल केबल (Flexible cable)

Question ID : 6306801080015
 Option 1 ID : 6306804241908
 Option 2 ID : 6306804241905
 Option 3 ID : 6306804241906
 Option 4 ID : 6306804241907
 Status : Answered
 Chosen Option : C

Q.74 भारतीय विद्युत नियम, 1956 के नियम 61 में 'भूसंपर्कित संयोजन (connection with earth)' के उल्लेख के अनुसार, आपूर्तिकर्ता द्वारा रिकॉर्ड किए गए भू-संपर्कन परीक्षण को संग्रहीत करने की अवधि कितनी होती है?

- Ans A. कम से कम 24 महीने
 B. कम से कम 6 महीने
 C. कम से कम 15 महीने
 D. कम से कम 12 महीने

Question ID : 630680977238
 Option 1 ID : 6306803833032
 Option 2 ID : 6306803833029
 Option 3 ID : 6306803833031
 Option 4 ID : 6306803833030
 Status : Answered
 Chosen Option : C

Q.75 फ्यूज तार को चुनते समय लोड के प्रकार पर विचार करना क्यों आवश्यक है?

- Ans A. यह सुनिश्चित करने के लिए कि तार लोड के करंट को संभाल सकता है और गलत ट्रिपिंग (tripping) से बचा सकता है
 B. तार की लंबाई बढ़ाने के लिए
 C. यह सुनिश्चित करने के लिए कि तार का रंग लोड से मेल खाता है
 D. वायरिंग प्रणाली (wiring system) की कुल लागत को कम करने के लिए

Question ID : 630680970080
 Option 1 ID : 6306803804738
 Option 2 ID : 6306803804739
 Option 3 ID : 6306803804737
 Option 4 ID : 6306803804740
 Status : Answered
 Chosen Option : A

Q.76 हितेश अकेले एक कार्य को 11 दिनों में पूरा कर सकता है और जितेश उसी कार्य को अकेले 10 दिनों में पूरा कर सकता है। उन्होंने एक साथ कार्य करना शुरू किया, लेकिन हितेश को कार्य पूरा होने से 6 दिन पहले कार्य छोड़ना पड़ा। कार्य कितने दिनों में पूरा होगा?

- Ans
- ✓ A. $8\frac{3}{21}$ दिन
- ✗ B. $8\frac{7}{21}$ दिन
- ✗ C. $8\frac{5}{21}$ दिन
- ✗ D. $8\frac{2}{21}$ दिन

Question ID : 630680900491
 Option 1 ID : 6306803527729
 Option 2 ID : 6306803527732
 Option 3 ID : 6306803527731
 Option 4 ID : 6306803527730
 Status : Answered
 Chosen Option : A

Q.77 एक वस्तु को ₹114 में बेचने पर एक व्यक्ति को 40% की हानि होती है। 50% लाभ प्राप्त करने के लिए उसे इस वस्तु को किस मूल्य पर (₹ में) बेचना चाहिए?

- Ans
- ✗ A. 295
- ✗ B. 305
- ✗ C. 275
- ✓ D. 285

Question ID : 630680613827
 Option 1 ID : 6306802402041
 Option 2 ID : 6306802402043
 Option 3 ID : 6306802402042
 Option 4 ID : 6306802402040
 Status : Answered
 Chosen Option : D

Q.78 यदि $a^2 + b^2 + c^2 = 139$, $ab + bc + ca = \frac{5}{2}$ और $(a + b + c) < 0$ है, तो $(a + b + c)^3$ का मान क्या होगा?

- Ans
- ✗ A. 1331
- ✗ B. 1728
- ✗ C. -1331
- ✓ D. -1728

Question ID : 630680517625
 Option 1 ID : 6306802022897
 Option 2 ID : 6306802022899
 Option 3 ID : 6306802022896
 Option 4 ID : 6306802022898
 Status : Answered
 Chosen Option : D

Q.79 एक गाँव की जनसंख्या 250000 थी। पहले वर्ष में इसमें 10% की वृद्धि हुई और दूसरे वर्ष में 30% की वृद्धि हुई। दो वर्ष बाद इसकी जनसंख्या _____ है।

- Ans
- ✓ A. 357500
- ✗ B. 350000
- ✗ C. 325000
- ✗ D. 275000

Question ID : 630680667320
 Option 1 ID : 6306802612840
 Option 2 ID : 6306802612843
 Option 3 ID : 6306802612842
 Option 4 ID : 6306802612841
 Status : Answered
 Chosen Option : A

Q.80 6 संख्याओं का योग 660 है। उनका औसत ज्ञात कीजिए।

- Ans A. 109
 B. 110
 C. 108
 D. 111

Question ID : 630680551906
 Option 1 ID : 6306802157850
 Option 2 ID : 6306802157849
 Option 3 ID : 6306802157852
 Option 4 ID : 6306802157851
 Status : Answered
 Chosen Option : B

Q.81 एक टैक को 10 मिनट में भरने के लिए दो पाइप X और Y एक साथ चलते हैं। यदि X अकेले टैक को भरने में Y से 15 मिनट कम लेता है, तो अकेले Y द्वारा टैक को भरने में कितना समय लगेगा?

- Ans A. 27 मिनट
 B. 28 मिनट
 C. 29 मिनट
 D. 30 मिनट

Question ID : 630680135272
 Option 1 ID : 630680523850
 Option 2 ID : 630680523851
 Option 3 ID : 630680523852
 Option 4 ID : 630680523853
 Status : Answered
 Chosen Option : D

Q.82 एक वस्तु का क्रय मूल्य ₹1839 है। विक्रेता 11% की छूट देने के बाद 22% लाभ अर्जित करना चाहता है। वस्तु का अंकित मूल्य कितना है? [अपना उत्तर निकटतम पूर्णांक तक दें।]

- Ans A. ₹2524
 B. ₹2518
 C. ₹2521
 D. ₹2520

Question ID : 630680796513
 Option 1 ID : 6306803121043
 Option 2 ID : 6306803121042
 Option 3 ID : 6306803121040
 Option 4 ID : 6306803121041
 Status : Answered
 Chosen Option : C

Q.83 84 और 204 का लघुतम समापवर्त्य ज्ञात कीजिए।

- Ans A. 1428
 B. 1650
 C. 804
 D. 1120

Question ID : 630680447332
 Option 1 ID : 6306801746582
 Option 2 ID : 6306801746583
 Option 3 ID : 6306801746584
 Option 4 ID : 6306801746581
 Status : Answered
 Chosen Option : A

Q.84 दस वर्ष पहले, अनिल की माता की आयु अनिल की आयु की तीन गुना थी। अब से दस वर्ष बाद, उसकी माता की आयु उसकी आयु की दोगुनी होगी। अनिल की वर्तमान आयु का उसकी माता की वर्तमान आयु से अनुपात, _____ है।

- Ans A. 2 : 7
 B. 3 : 7
 C. 1 : 3
 D. 4 : 7

Question ID : 630680405647
 Option 1 ID : 6306801581742
 Option 2 ID : 6306801581745
 Option 3 ID : 6306801581744
 Option 4 ID : 6306801581743
 Status : Answered
 Chosen Option : B

Q.85 निम्नलिखित व्यंजक का मान ज्ञात कीजिए। (निकटतम पूर्णांक तक पूर्णांकित)
 $21.377 - [5 + 0.5 \text{ of } (3.1 - 2.3 \times 1.02)]$

- Ans A. 18
 B. 17
 C. 19
 D. 16

Question ID : 630680108859
 Option 1 ID : 630680422328
 Option 2 ID : 630680422329
 Option 3 ID : 630680422331
 Option 4 ID : 630680422330
 Status : Answered
 Chosen Option : D

Q.86 एक आदमी स्थिर जल में 9 km/h की चाल से नाव चला सकता है। उसे धारा की दिशा की तुलना में, धारा की विपरीत दिशा में उतनी ही दूरी तय करने में, दोगुना समय लगता है। धारा की चाल (km/h में) ज्ञात कीजिए।

- Ans A. 3
 B. 2
 C. 6
 D. 4

Question ID : 630680521947
 Option 1 ID : 6306802040117
 Option 2 ID : 6306802040119
 Option 3 ID : 6306802040118
 Option 4 ID : 6306802040116
 Status : Answered
 Chosen Option : A

Q.87 10 प्रेक्षकों का औसत 40 है। बाद में पता चला कि एक प्रेक्षक को गलती से 48 के स्थान पर 31 पढ़ लिया गया था। सही औसत ज्ञात करें।

- Ans A. 44.7
 B. 41.7
 C. 40.7
 D. 42.7

Question ID : 630680566307
 Option 1 ID : 6306802214219
 Option 2 ID : 6306802214216
 Option 3 ID : 6306802214217
 Option 4 ID : 6306802214218
 Status : Answered
 Chosen Option : B

Q.88 ₹13437 को S, B और C के बीच इस प्रकार बांटा गया है कि यदि उनके संबंधित हिस्सों से ₹69, ₹65 और ₹87 की कटौती कर ली जाए, तो उनके पास 3 : 7 : 4 के अनुपात में धनराशि होगी। S का हिस्सा ज्ञात कीजिए।

- Ans A. ₹2782
 B. ₹2982
 C. ₹2732
 D. ₹2832

Question ID : 6306801063099
 Option 1 ID : 6306804174756
 Option 2 ID : 6306804174758
 Option 3 ID : 6306804174757
 Option 4 ID : 6306804174755
 Status : Answered
 Chosen Option : D

Q.89 कितनी अवधि में (वर्षों में) ₹1800 पर 6% वार्षिक ब्याज दर पर ₹1080 का साधारण ब्याज मिलेगा?

- Ans A. 20
 B. 10
 C. 9
 D. 11

Question ID : 630680612224
 Option 1 ID : 6306802395629
 Option 2 ID : 6306802395628
 Option 3 ID : 6306802395631
 Option 4 ID : 6306802395630
 Status : Answered
 Chosen Option : B

Q.90 यदि X और 250 का माध्यानुपाती 50 है, तो X का मान ज्ञात कीजिए।

- Ans
- A. 12
 - B. 10
 - C. 8
 - D. 13

Question ID : 6306801063115
 Option 1 ID : 6306804174820
 Option 2 ID : 6306804174819
 Option 3 ID : 6306804174822
 Option 4 ID : 6306804174821
 Status : Answered
 Chosen Option : B

Section : General Awareness

Q.91 हल्दी में कौन-सा रसायन उपस्थित होता है जो अम्लीय या उदासीन विलयन में पीला हो जाता है, लेकिन क्षार में लाल हो जाता है?

- Ans
- A. कुरकुमिन (Curcumin)
 - B. सिट्रल (Citral)
 - C. कार्वोन (Carvone)
 - D. कैप्सेसिन (Capsaicin)

Question ID : 630680996641
 Option 1 ID : 6306803910299
 Option 2 ID : 6306803910296
 Option 3 ID : 6306803910298
 Option 4 ID : 6306803910297
 Status : Not Answered
 Chosen Option : --

Q.92 बैबू, खैर और कुसुम किन वनों में पाए जाने वाले वृक्षों की महत्वपूर्ण प्रजातियाँ हैं?

- Ans
- A. कंटीले वन
 - B. मैंग्रोव वन
 - C. उष्णकटिबंधीय पर्णपाती वन
 - D. उष्णकटिबंधीय सदाबहार वन

Question ID : 630680996660
 Option 1 ID : 6306803910374
 Option 2 ID : 6306803910375
 Option 3 ID : 6306803910372
 Option 4 ID : 6306803910373
 Status : Not Answered
 Chosen Option : --

Q.93 वर्ष 2023 में, भारत में निम्नलिखित में से किस राज्य ने महिला सुरक्षा को बढ़ाने के लिए 'सुरक्षित शहर परियोजना' ('Safe City Project') शुरू की?

- Ans
- A. महाराष्ट्र
 - B. तमिलनाडु
 - C. कर्नाटक
 - D. उत्तर प्रदेश

Question ID : 630680965786
 Option 1 ID : 6306803787643
 Option 2 ID : 6306803787644
 Option 3 ID : 6306803787646
 Option 4 ID : 6306803787645
 Status : Answered
 Chosen Option : C

Q.94 निम्नलिखित में से किस मामले में, सुप्रीम कोर्ट ने कहा कि निजता का अधिकार, जीवन के अधिकार का अभिन्न अंग है?

- Ans
- A. मद्रास बार एसोसिएशन बनाम भारत संघ (2014)
 - B. एल चंद्र कुमार और अन्य बनाम भारत संघ (1997)
 - C. पी. सांबा मूर्ति और अन्य बनाम भारत संघ (2000)
 - D. राम जेठमलानी और अन्य बनाम भारत संघ (2011)

Question ID : 630680945149
 Option 1 ID : 6306803705354
 Option 2 ID : 6306803705355
 Option 3 ID : 6306803705356
 Option 4 ID : 6306803705353
 Status : Answered
 Chosen Option : C

Q.95 'ए शॉट एट हिस्ट्री: माई ऑब्सेसिव जर्नी टू ओलंपिक गोल्ड' पुस्तक _____ द्वारा लिखी गई थी।

- Ans
- A. साइना नेहवाल
 - B. मैरी कॉम
 - C. पी.वी. सिंधु
 - D. अभिनव बिंद्रा

Question ID : 630680965449
 Option 1 ID : 6306803786298
 Option 2 ID : 6306803786297
 Option 3 ID : 6306803786299
 Option 4 ID : 6306803786296
 Status : Not Answered
 Chosen Option : --

Q.96 भारत की जनगणना 2011 के अनुसार भारत में हिंदू जनसंख्या का प्रतिशत कितना है?

- Ans
- A. 75.2%
 - B. 79.8%
 - C. 85.9%
 - D. 83.5%

Question ID : 630680683344
 Option 1 ID : 6306802676095
 Option 2 ID : 6306802676098
 Option 3 ID : 6306802676096
 Option 4 ID : 6306802676097
 Status : Not Answered
 Chosen Option : --

Q.97 उत्तर प्रदेश में मैनपुरी षड्यंत्र और काकोरी षड्यंत्र में सक्रिय रूप से निम्नलिखित में से कौन शामिल था?

- Ans
- A. राम प्रसाद बिस्मिल
 - B. बीर टिकेन्द्रजीत सिंह
 - C. जतीन्द्रनाथ मुखर्जी
 - D. हेमू कालाणी

Question ID : 630680958389
 Option 1 ID : 6306803757562
 Option 2 ID : 6306803757563
 Option 3 ID : 6306803757564
 Option 4 ID : 6306803757565
 Status : Answered
 Chosen Option : A

Q.98 1962 में न्याय पंचायतों के अध्ययन के लिए भारत सरकार द्वारा निम्नलिखित में से किस समिति की नियुक्ति की गई थी?

- Ans
- A. दया चौबे समिति
 - B. जी. आर. राजगोपाल समिति
 - C. आर. आर. दिवाकर समिति
 - D. के. संथानम समिति

Question ID : 630680945842
 Option 1 ID : 6306803708122
 Option 2 ID : 6306803708125
 Option 3 ID : 6306803708124
 Option 4 ID : 6306803708123
 Status : Answered
 Chosen Option : B

Q.99 भारत के निम्नलिखित में से किस राज्य में, संस्कृत दूसरी आधिकारिक भाषा है?

- Ans
- A. बिहार और ओडिशा
 - B. गुजरात और राजस्थान
 - C. आंध्र प्रदेश और कर्नाटक
 - D. हिमाचल प्रदेश और उत्तराखंड

Question ID : 630680944829
 Option 1 ID : 6306803704097
 Option 2 ID : 6306803704095
 Option 3 ID : 6306803704096
 Option 4 ID : 6306803704094
 Status : Answered
 Chosen Option : C

Q.100 समुद्र शक्ति 2023, भारत और _____ के बीच आयोजित एक नौसेना अभ्यास था।

- Ans A. मलेशिया
 B. इंडोनेशिया
 C. थाईलैंड
 D. सिंगापुर

Question ID : 630680965497

Option 1 ID : 6306803786489

Option 2 ID : 6306803786490

Option 3 ID : 6306803786488

Option 4 ID : 6306803786491

Status : Answered

Chosen Option : B